

ACCESSECURITY

SALON EUROMÉDITERRANÉEN
CYBERSÉCURITÉ & SÛRETÉ

LE RDV BUSINESS
& INNOVATION

08-09
MARS
2023

MARSEILLE CHANOT

08 & 09 MARS 2023

L'ÉVÈNEMENT EURO-MEDITERRANÉEN DES SECTEURS CYBERSÉCURITÉ / SÛRETÉ

Bénéficiez de la 1^{ère}
plateforme d'affaires 100%
business

Rencontrez les donneurs
d'ordres les plus influents

Découvrez les innovations
et start-up de demain

NIVEAU 1 - CYBERSÉCURITÉ

GESTION DES MENACES
CLOUD/BIG DATA
SAUVEGARDE DES DONNÉES
INTELLIGENCE ARTIFICIELLE
OBJETS CONNECTÉS
PROTECTION DES IDENTITÉS

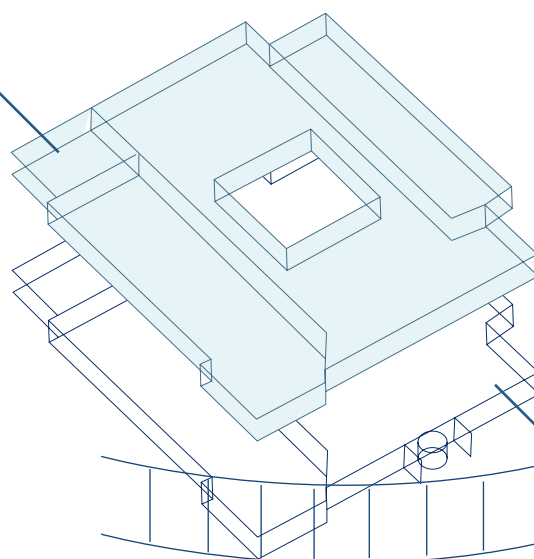

VIDÉOPROTECTION
CONTRÔLE D'ACCÈS
IDENTIFICATION ET BIOMÉTRIE
SÉCURITÉ ÉLECTRONIQUE
 DÉTECTION D'INTRUSION
DRONES
NIVEAU 0 -
SÛRETÉ

SALON

Une offre stand adaptée
pour présenter vos
produits et solutions

RENDEZ-VOUS D'AFFAIRES

avec des donneurs
d'ordres, porteurs de
projets, organisés en
amont du salon sur
demande

SOIRÉE DE NETWORKING

pour rencontrer des
donneurs d'ordres dans
un cadre informel

TROPHÉES DE L'INNOVATION

Décernés par un jury
de professionnels et qui
récompensera les meilleures
nouveauités dans les 2
catégories Cybersécurité
et Sûreté

COLLOQUE

Constitué de scénarios
cybersécurité et sûreté,
menés par des experts et avec
les interventions d'exposants
apporteurs de solutions

SERIOUS GAMES

pour prendre conscience
de la variété des risques,
se confronter en équipes
à des problématiques
concrètes et trouver les
réponses adaptées

ATELIERS

pour permettre aux
visiteurs de se familiariser
avec les solutions que vous
leur proposez

ESPACE START-UP

Espace dédié aux start-up
innovantes des secteurs
cybersécurité et sûreté

QUI VISITE ?

PROFIL DES DONNEURS D'ORDRES :

- Directeur sûreté / sécurité
- Responsable de la sécurité des systèmes d'information - RSSI
- Directeur des systèmes d'information - DSI
- Directeur IT (*chefs de projets IT, manager IT..*)
- Directeur général
- Directeur opérationnel de collectivités territoriales
- Directeur achats
- Directeur marketing
- Officiers des Ministères de l'intérieur, défense et finances
- Directeur Services Généraux
- Directeur HSE

SECTEURS D'ACTIVITÉ CIBLÉS :

- Industrie : énergie, environnement, aéronautique, BTP, pharmacie... (*sites industriels / sites sensibles*)
- Police, gendarmerie, armées, douanes
- Collectivités territoriales / mairies / administrations
- Services : banque / informatique / santé / télécoms / transports
- Installateurs / intégrateurs / distributeurs
- Bureaux d'études
- Etablissements recevant du public (ERP) : événements, grande distribution, tourisme, ...

QUI EXPOSE ?



CYBERSÉCURITÉ / SÉCURITÉ NUMÉRIQUE

- Audit / Analyse des risques
- Association / fédération
- Cluster
- Cloud / Big Data / Stockage-sauvegarde
- Conseil et ingénierie
- Financement
- Formation / recrutement
- Géolocalisation
- Gestion des identités et accès (IAM)
- Gestion des menaces / Réponses aux incidents et crises
- Infrastructures / Réseaux et Télécoms
- Institution
- Intelligence Artificielle
- Intelligence économique et industrielle
- Logiciels / ERP
- Média
- Mobilité / Communications sécurisées
- Objets connectés
- Protection des identités
- RGPD / Protection des données
- Sécurité des applications
- Sécurité des transactions électroniques

SÛRETÉ / SÉCURITÉ

VIDÉOPROTECTION

- Caméras, optique
- Drones
- Robots de surveillance
- Supervision, hypervision

CONTRÔLE D'ACCÈS

- Alarme et détection d'intrusion
- Clôtures et barrières / protection périmétrique
- Equipements blindés
- Identification et biométrie
- Interphonie
- Lecteurs, badges, RFID
- Scanners et portiques
- Sécurité intégrée / GTB
- Serrurerie, coffres forts

SURVEILLANCE HUMAINE

- Gardiennage
- Protection rapprochée
- Télésurveillance
- Transport de fonds

RISQUES MAJEURS / GESTION DE CRISE / SÉCURITÉ CIVILE

- Equipement de soutien logistique
- Matériel et équipement de sécurité incendie
- Matériel et équipement de secours aux victimes

SÉCURITÉ INTÉRIEURE DES ÉTATS

- Armes
- Détection d'explosifs et matières illicites
- Equipement de protection, uniformes et accessoires
- Matériel de lutte anti terrorisme et trafics
- Mobilité
- PC de commandement
- Sécurité des moyens de transport: portuaire / aéroportuaire / ferroviaire / routière

INGÉNIERIE / FORMATION / SERVICES

- Audit / Analyse des risques
- Association / fédération
- Cluster
- Conseil et ingénierie
- Financement
- Formation / recrutement
- Institution
- Intelligence économique et industrielle
- Média

LE BILAN 2022

Le rendez-vous des **professionnels de la cybersécurité et de la sûreté**

2
jours
de salon

120
exposants
et marques

1683
visiteurs

50
partenaires

650
rendez-vous
d'affaires
programmés

13
sessions de colloque
sûreté/sécurité et
cybersécurité

13
ateliers

8
séances de serious/
escape games

RÉPARTITION PAR **ACTIVITÉ**

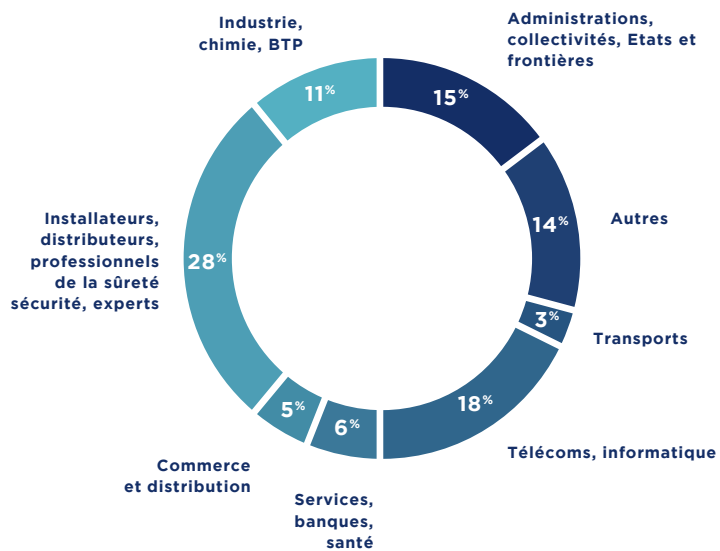

RÉPARTITION PAR **SERVICE**

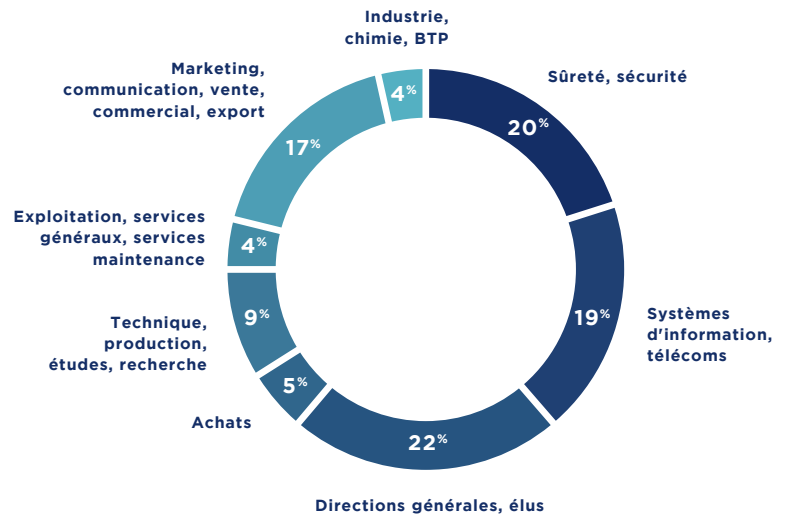

PROVENANCE **DES VISITEURS**

70% RÉGION PACA

10% ILE-DE-FRANCE

5% AUVERGNE RHÔNE ALPES

12% AUTRES RÉGIONS + ÉTRANGER

81% des exposants
sont satisfaits du climat
d'affaires du salon

89% des visiteurs
sont satisfaits de la diversité
de l'offre présente

UNE COMMUNICATION D'ENVERGURE DÉDIÉE AUX PROFESSIONNELS DE LA SÉCURITÉ, SÛRETÉ ET CYBERSÉCURITÉ



@y.brandt



@c.moirenc

- **Programme d'identification et d'invitation** de donneurs d'ordres, porteurs de projets parmi le Top 500 des entreprises PACA
- **Plan media** dans les supports leaders de la presse professionnelle
- **Relations presse** auprès de l'ensemble des médias spécialisés
- **Partenariats avec la presse** professionnelle et économique
- Campagne de **communication digitale** sur LinkedIn et Twitter
- Campagne ciblée d'**invitations et e-mailings** auprès de plusieurs milliers de professionnels français et méditerranéens
- **Opérations spéciales** (VIP)
- **Partenariats institutionnels** et avec les organismes professionnels

MARSEILLE, AU CARREFOUR DU BASSIN EUROMÉDITERRANÉEN

Marseille, ville de plus de 2000 ans a été bercée par les plus grands courants et bouleversements industriels, technologiques, migratoires et sociétaux.

Épicentre du bassin euroméditerranéen et ville cosmopolite par essence Marseille a pour ambition de devenir une référence en matière d'innovation et de nouvelles technologies.

PARTENAIRES DU SALON



Réalisation **aim_** contact@agence-aim.com

Un événement  **SAFIM**

Christophe BLIN

Commercial

Tél. +33(0)4.91.76.83.63

Port. +33(0)6.27.47.15.81

c.blin@safim.com

Anna GALLONE

Directrice du développement

Tél. +33(0)4.91.76.90.83

Port. +33(0)6.27.21.47.72

a.gallone@safim.com

Anne LABASQUE

Responsable communication

Tél. +33(0)4.91.76.83.83

Port. +33(0)6.18.59.07.97

a.labasque@safim.com